



Sollevatore elettroidraulico a 4 colonne per assetto ruote con piastre oscillanti posteriori e incavo anteriore per prova giochi e piastre rotanti, alta velocità

Pont élévateur électrohydraulique 4 colonnes pour contrôle train-avant avec plaques postérieures et encoches antérieurs pour plaque à jeux et plates tournantes, grand vitesse

Electro-hydraulic 4 post-lift for wheel alignment with rear slip-plates and play detector site, high speed lifting and lowering

Elektrohydraulische 4-Säulen Hebebühne zur Achsvermessung geeignet mit hinteren schwingenden Platten und vorderer Einspannung für Gelenkspieltester und Drehplatten, hohe Hubgeschwindigkeit



- Provagiochi (VOSA)
- Piatti rotanti
- Piastre oscillanti posteriori
- Sicurezza in caso di rottura fune
- Sicurezza idraulica in caso di sovraccarico
- Valvola di controllo velocità discesa
- Valvola sicurezza in caso di rottura tubo idraulico
- Comandi uomo presente 24V
- Comando sgancio elettrico
- Comando automatico di discesa
- Insonorizzazione sicurezze
- Plaques à jeux (VOSA)
- Plates tournantes
- Plaques postérieures
- Sécurité en cas de rupture du câble
- Sécurité hydraulique en cas de surcharge
- Vanne de contrôle descente
- Vanne de sécurité hydraulique en cas de rupture de tuyauterie
- Commandes de type homme mort à 24 V
- Déverrouillage à commande électrique
- Commande automatique de descente
- Insonorisation des sécurités
- Play detector (VOSA)
- Turn plates
- Rear slip-plates
- Mech. safety device in case of rope breaking
- Overload safety-valve
- Descent control valve
- Safety-valve in case of sudden loss of pressure
- 24V-“Dead man” controls
- Automatic safety wedges
- Automatic descent control
- Soundproof safety wedges
- Gelenkspieltester (VOSA)
- Drehplatten
- Hinteren schwingenden Platten
- Seilbruchsicherung
- Ueberlast-Sicherheitsventil
- Senkgeschwindigkeits-Kontrollventil
- Rohrbruch-Sicherheitsventil
- 24V-Totmann-Schaltung
- El. Entriegelung der Sicherheitsarretierung
- Automatische Absenksteuerung
- Laufruhig durch schalldämpfte mech. Verriegelung

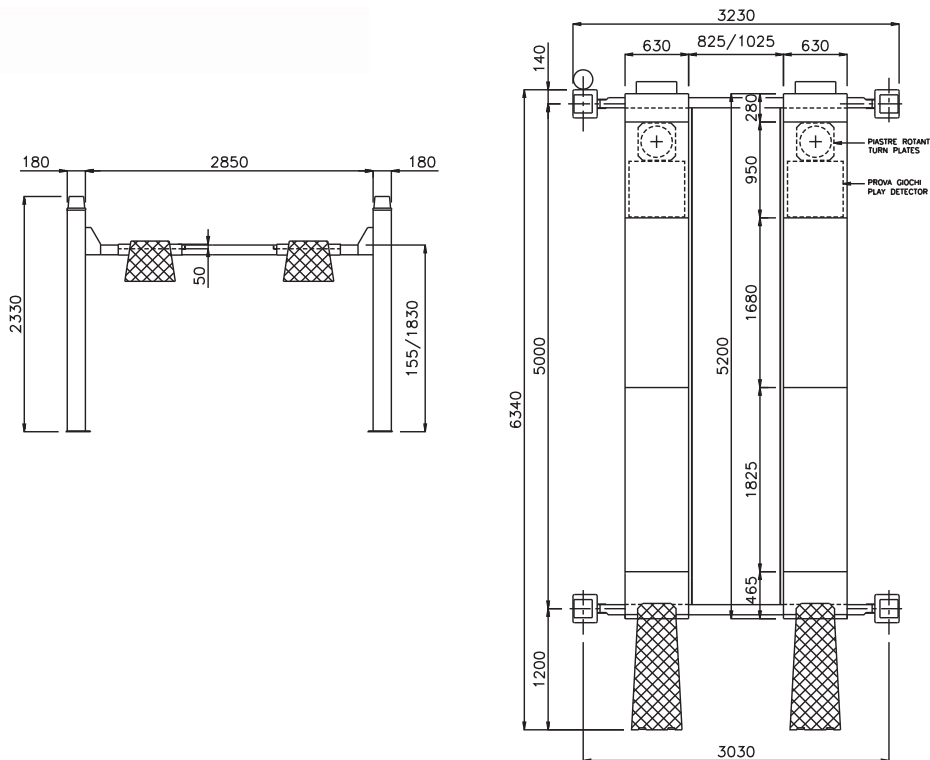

## Dati tecnici - Technical data - Caractéristiques techniques - Technische Eigenschaften

Funzionamento • Operation • Fonctionnement • Funktionsweise

Elettroidraulico / Electro-hydraulic

Portata • Capacity • Capacité • Tragfähigkeit

Electro-hydraulique / Elektrohydraulisch

Peso • Weight • Poids • Gewicht

4.000 kg

Salita/Discesa • Lifting/lowering • Levage/déscente • Hub/Senkzeit

1310 kg

Altezza di sollevamento • Lifting height • Hauteur de levage • Hubhöhe

30/30 s

Motore • Motor • Puissance moteur • Motorleistung

1750mm.

3 kW - 3ph. 230-400V/50Hz



**WERTHER INTERNATIONAL S.p.A.**

Via F. Brunelleschi, 12 - 42100 Cadè (RE) Italy - Tel. ++39 0522 9431 - Fax ++39 0522 941997

[www.wertherint.com](http://www.wertherint.com) - e-mail [sales@wertherint.com](mailto:sales@wertherint.com)

Il fabbricante, nell'ambito del costante miglioramento dei propri prodotti, si riserva il diritto di apportare modifiche senza preavviso. - The company reserves the right to introduce improvements in design or specification without prior notice. - Der Hersteller behält sich das Recht vor, im Zuge der technischen Weiterentwicklung, technische Eigenschaften ohne Vorankündigung zu ändern. - Le fabriquant dans le but d'améliorer constamment ses produits, se réserve le droit d'apporter des modifications sans préavis - La compañía se reserva de todos modos el derecho de aportar todas las modificaciones que considera necesarias para mejorar la estética o el funcionamiento de los productos, sin tener la obligación de avisar de ello.