

**J2P**

Cric pneumatico portatile a 2 stadi  
 Pneumatic 2-stage jack  
 Cric pneumatique à 2 étages  
 Pneumatischer Wagenheber mit 2 Stufen  
 Gato neumático portátil de 2 etapas

**J3P**

Cric pneumatico portatile a 3 stadi  
 Pneumatic 3-stage jack  
 Cric pneumatique à 3 étages  
 Pneumatischer Wagenheber mit 3 Stufen  
 Gato neumático portátil de 3 etapas

**J2C**

Cric pneumatico portatile a 2 stadi con carrello  
 Pneumatic 2-stage jack with trolley  
 Cric pneumatique à 2 étages à chariot  
 Pneumatischer Wagenheber mit 2 Stufen, mit Wagen  
 Gato neumático portátil de 2 etapas con carrito

**J3C**

Cric pneumatico portatile a 3 stadi con carrello  
 Pneumatic 3-stage jack with trolley  
 Cric pneumatique à 3 étages à chariot  
 Pneumatischer Wagenheber mit 3 Stufen, mit Wagen  
 Gato neumático portátil de 3 etapas con carrito

Guida telescopica interna / Valvola di sicurezza/  
 Dispositivo di arresto a fine corsa

Innere teleskopische Führung / Sicherheitsventil  
 Automatische Arretierung bei Maximalhöhe

Telescopic stabiliser / Safety valve /  
 Stroke limiting device

Guía telescópica interna / Válvula de seguridad /  
 Dispositivo de paro en final de carrera

Guidage télescopique interne / Soupape de surpression  
 Dispositif d'arrêt à la hauteur maximale

# WERTHER



# J2 - J3

# 2 t

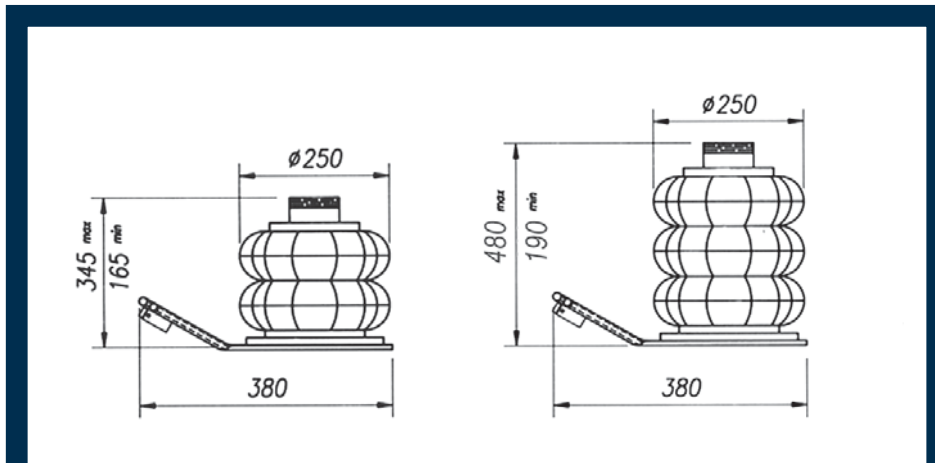

Dati tecnici - Technical data - Caractéristiques techniques - Technische Eigenschaften - Datos técnicos

						J2P J2C	J3P J3C
Portata	Capacity	Capacité	Tragfähigkeit	Capacidad de carga	t	2	2
Pressione lavoro	Working pressure	Pression de travail	Hubdruck	Presión de trabajo	bar	7	7
Corsa	Stroke	Course	Hubhöhe	Carrera	mm	165	190
Peso	Weight	Poids	Gewicht	Peso	Kg	14	16

Opzioni - Optionals - Options - Sonderzubehör - Opciones

- Prolunga 50mm
- Extension 50mm
- Rallonge 50mm
- Verlängerung 50mm
- Prolongación 50mm

- Prolunga 100 mm
- Extension 100 mm
- Rallonge 100 mm
- Verlängerung 100 mm
- Prolongación 100mm



#### WERTHER INTERNATIONAL S.p.A.

Via F. Brunelleschi, 12 - 42124 Cadè (RE) Italy

Tel. ++39 0522 9431 - ++39 346 98 37 325 - ++39 346 98 37 443 - Fax ++39 0522 941997

[www.wertherint.com](http://www.wertherint.com) - e-mail: [sales@wertherint.com](mailto:sales@wertherint.com)

Il fabbricante, nell'ambito del costante miglioramento dei propri prodotti, si riserva il diritto di apportare modifiche senza preavviso. - The company reserves the right to introduce improvements in design or specification without prior notice. - Der Hersteller behält sich das Recht vor, im Zuge der technischen Weiterentwicklung, technische Eigenschaften ohne Vorankündigung zu ändern. - Le fabricant dans le but d'améliorer constamment ses produits, se réserve le droit d'apporter des modifications sans préavis. - El fabricante, en el marco de la mejora constante de sus productos, se reserva el derecho de aportar modificaciones sin previo aviso.