



Carrello sollevatore per ruote

Wheel lifter

Élévateur de roue

Radheber

Carrito elevador de ruedas

- Soluzione ergonomica per smontare, spostare e montare in modo facile e sicuro ruote in alluminio fino a 24" con pneumatici a profilo basso. (Diametro esterno massimo 820 mm)
- Sollevamento facile a pedale.
- Rulli con cuscinetti a sfera per ruotare e posizionare facilmente.
- Facile accesso ai bulloni delle ruote. La ruota è posizionata lontano dal pistone principale.
- Cest la solution ergonomique pour le démontage, la manipulation et le montage faciles et sûres de roues jusqu'à une taille de 24 pouces équipées de pneus de profil peu profonds. (diamètre externe maxi: 820 mm.)
- Levage sans efforts à commande à pied.
- Facilité de rotation et de positionnement permise par des galets montés sur roulements à billes.
- Accès facile aux écrous de la roue. La roue est positionnée à l'écart du piston principal.
- Solución ergonómica para desmontar, desplazar y montar fácilmente y de manera segura ruedas de aluminio de hasta 24" con neumáticos de perfil bajo. (Diámetro exterior máximo 820 mm)
- Elevación fácil con mando a pedal.
- Rodillos con cojinetes de bolas para poder girar y colocar fácilmente.
- Acceso facilitado a los pernos de las ruedas. La rueda está situada lejos del pistón principal.
- It is an ergonomic solution for easy and safe demounting, handling and mounting of low profile aluminium wheels up to 24". (Outside diameter max. 820 mm.)
- Effortless foot operated lifting.
- Rollers with ball bearings for easy rotation and positioning.
- Easy access to wheel bolts. The wheel is positioned away from the main piston.
- Ist eine ergonomische Lösung für die einfache und sichere Demontage, Montage und Hantierung von Alurädern bis 24" mit Niedrigprofilreifen. (Externer Durchmesser max. 820 mm.)
- Mühelose Bedienung durch Fußschalter.
- Kugelgelagerte Rollen vereinfachen Drehbewegungen und das Positionieren
- Radbolzen leicht zugänglich. Das Rad zeigt vom Hauptkolben weg.

WD60

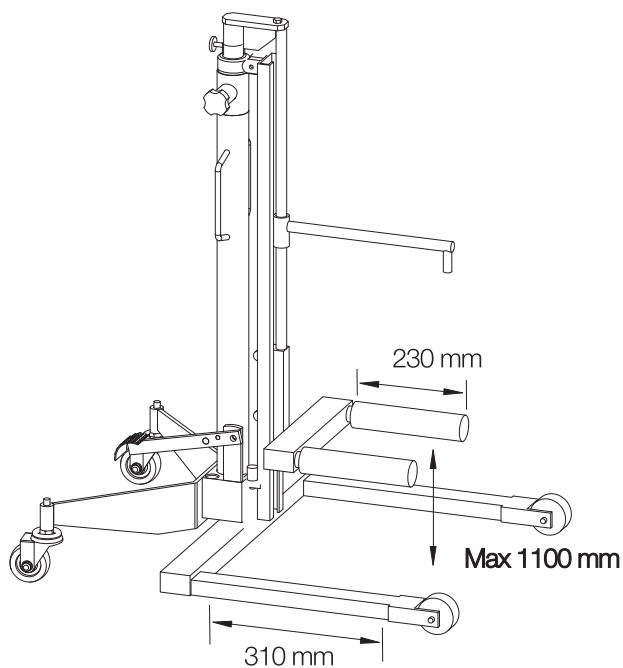

- Capacità: ruote fino a 60 kg.
- Capacity: Wheels up to 60 kg.
- Capacité : roues jusqu'à 60 kg.
- Hubkraft: Räder bis 60 kg.
- Capacidad: ruedas de hasta 60 kg

- Altezza massima presa 1100 mm
- Max. lifting height 1100 mm
- Hauteur max. de levage 1100 mm
- Max. Hubhöhe 1100 mm
- Altura máxima horquilla, 1.100 mm

Dati tecnici - Technical data - Caractéristiques techniques - Technische Eigenschaften - Datos técnicos



"Roll on - Roll off"

- Non è necessario sollevare.
La ruota rotola facilmente sulla base bassa.
- No lifting required.
Wheel rolls easily over low legs.
- Pas d'élévation requise. Les roues roulent sans problèmes sur des pattes basses.
- Macht Anheben überflüssig. Das Rad lässt sich problemlos über die niedrigen Füße rollen.
- No es necesario elevar.
La rueda rodará fácilmente sobre la base baja.



WERTHER INTERNATIONAL S.p.A.

Via F. Brunelleschi, 12 - 42124 Cadè (RE) Italy

Tel. ++39 0522 9431 - ++39 346 98 37 325 - ++39 346 98 37 443 - Fax ++39 0522 941997

www.wertherint.com - e-mail: sales@wertherint.com

Il fabbricante, nell'ambito del costante miglioramento dei propri prodotti, si riserva il diritto di apportare modifiche senza preavviso. - The company reserves the right to introduce improvements in design or specification without prior notice. - Der Hersteller behält sich das Recht vor, im Zuge der technischen Weiterentwicklung, technische Eigenschaften ohne Vorankündigung zu ändern. - Le fabricant dans le but d'améliorer constamment ses produits, se réserve le droit d'apporter des modifications sans préavis. - El fabricante, en el marco de la mejora constante de sus productos, se reserva el derecho de aportar modificaciones sin previo aviso.