



Pressa elettro-idraulica automatica

Automatic electro-hydraulic press

Presse électro-hydraulique automatique

Automatische, elektrohydraulische Presse

Presna electro-hidráulica automática

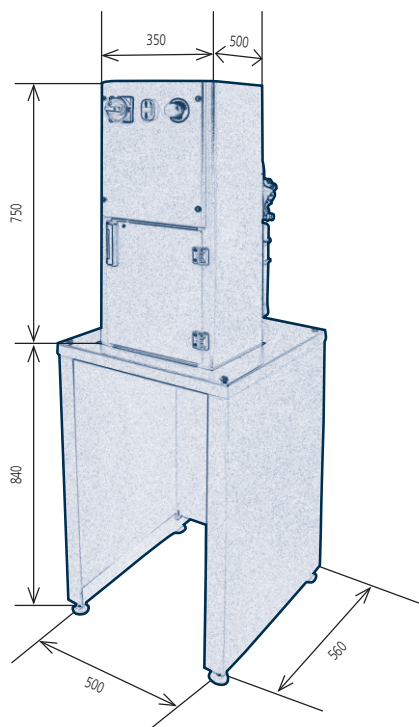

WERTHER



ECOPRESS 120B

Dati tecnici - Technical data - Caractéristiques techniques - Technische Eigenschaften - Datos técnicos

Funzionamento elettroidraulico	Electro-hydraulic	Electrohydraulique	Elektro-Hydraulisch	Funcionamiento electro-hidráulico	
Forza di schiacciamento	Pressing capacity	Force de pressage	Presskraft	Fuerza de aplastamiento	10000 Kg
Tempo di risalita	Lifting time	Temps de montée	Hubzeit	Tiempo de subida	20 sec
Tempo di discesa	Descent time	Temps de descende	Senkzeit	Tiempo de bajada	25 sec
Dimensioni camera di schiacciamento	Dimensions of the pressing chamber	Dimensions de la chambre de pressage	Abmessungen der Presskammer	Dimensiones cámara de aplastamiento	250 x 300 x 230
Dimensioni esterne pressa	Dimensions of the press	Dimensions externes de la presse	Aussenabmessungen Presse	Medidas externas prensa	350 x 500 x 750 H
Dimensioni esterne telaio	Dimensions of the baseframe	Dimensions externes du châssis	Aussenabmessungen Grundrahmen	Medidas externas chasis	500 x 560 x 840 H
Peso	Weight	Poids total de la machine	Gewicht	Peso	130 Kg
Potenza motore	Motor power	Puissance	Motorleistung	Potencia motor	1,1 / 0,75 Kw
Tensione	Voltage	Voltage	Betriebsspannung	Tensión	230/400V 3ph 50/60 Hz 230V 1 ph 50 Hz 100V 1 ph 50/60 Hz
Tensione di comando	Control voltage	Voltage des commandes	Steuerspannung	Tensión de mando	24V

ECO PRESS è una pressa elettro - idraulica con funzionamento automatico la cui notevole versatilità consente di schiacciare velocemente una vasta gamma di filtri, cartucce per olio, e barattoli in genere. ECO PRESS ha una potenza di 10000 Kg. ed è dotata di dispositivi antinfortunistici e comandi a bassa tensione. ECO PRESS funziona semplicemente: basta inserire il filtro da schiacciare nell'apposito spazio, chiudere lo sportello e premere il pulsante, il ciclo viene così effettuato automaticamente senza la presenza dell'operatore. ECO PRESS dispone inoltre di un comodo alloggiamento per il serbatoio di raccolta olio. I filtri, una volta schiacciati, sono privi di olio e possono essere consegnati alla rottamazione per il loro riciclaggio ottenendo così un notevole risparmio di denaro e rispetto dell'ambiente.

ECO PRESS is an automatic electro - hydraulic press whose considerable versatility permits a quick squashing of a vast range of car and truck oil filters, cartridges and cans. ECO PRESS has a capacity of 10000 Kg. and is provided with all necessary safety devices. 24 V-controls. ECO PRESS is easy to operate: just introduce the filter to be flattened into the chamber, close the front panel and switch on: this is all that is required to automatically carry out the cycle. ECO PRESS also has a useful oil tank compartment. After squashing, filters are completely oil free helping saving money and contributing to environmental protection. ECO PRESS est une presse électro-hydraulique à fonctionnement automatique qui permet de presser rapidement une vaste gamme de filtres à huile et de boîtes en général.

ECO PRESS a une puissance de 10000 kg et elle est équipée de dispositifs pour la prévention des accidents et de commandes à basse tension. Elle fonctionne simplement : il suffit de placer le filtre que l'on doit presser à l'endroit prévu, puis fermer la porte et appuyer sur le bouton, le cycle est ainsi effectué automatiquement sans la présence de l'opérateur. Elle dispose en outre d'un pratique logement pour placer le réservoir de recueil huile. Les filtres, une fois pressés, sont sans huile et peuvent donc être recyclés obtenant ainsi une importante économie d'argent et un plus grand respect de la nature.

ECO PRESS ist eine automatische, elektro-hydraulische Presse. Dank der außerordentlichen Vielseitigkeit dieses Gerätes können in kürzester Zeit die verschiedensten Ölfilter und Filtereinsätze von LKW und PKW sowie Blechdosen flachgedrückt werden. ECO PRESS hat eine Leistung von 10000 Kg und ist mit allen gesetzlich vorgeschriebenen Unfallverhütungsvorrichtungen ausgestattet. Bedient wird die Presse über Niederspannungs-Bedienelemente. ECO PRESS arbeitet auf äußerst einfache Weise: es genügt, den Filter in die Presskammer einzulegen, die Tür zu schließen und das Gerät in Betrieb zu setzen; durch Betätigung eines einzigen Druckschalters läuft der Zyklus automatisch ab. Die Anwesenheit der Bedienungsperson ist daher nicht erforderlich. ECO PRESS ist mit einem bequemen Aufnahmeraum für den Altöl-Sammelbehälter ausgestattet. Die zusammengepressten Filter sind nach der Bearbeitung absolut ölfrei, was zu erheblichen Kosteneinsparungen und zur Schonung der Umwelt beiträgt.

ECO PRESS es una prensa electro - hidráulica con funcionamiento automático cuya notable versatilidad permite aplastar rápidamente una extensa gama de filtros, cartuchos para aceite y latas en general. ECO PRESS tiene una fuerza de 10000 Kg. y dispone de dispositivos contra los accidentes y de mandos a baja tensión. ECO PRESS funciona de una manera muy simple: basta poner el filtro a aplastar en el espacio previsto, cerrar la tapa y apretar el pulsador, el ciclo es efectuado automáticamente sin que el operario tenga que estar presente. ECO PRESS dispone así mismo de un cómodo alojamiento para el depósito de recolección del aceite. Los filtros, una vez aplastados, están exentos de aceite y se pueden entregar a los centros para ser reciclados, logrando de esta manera un ahorro notable de dinero y respetando el medio ambiente.



WERTHER INTERNATIONAL S.p.A.

Via F. Brunelleschi, 12 - 42124 Cadè (RE) Italy

Tel. ++39 0522 9431 - ++39 346 98 37 325 - ++39 346 98 37 443 - Fax ++39 0522 941997

www.wertherint.com - e-mail: sales@wertherint.com

Il fabbricante, nell'ambito del costante miglioramento dei propri prodotti, si riserva il diritto di apportare modifiche senza preavviso. - The company reserves the right to introduce improvements in design or specification without prior notice. - Der Hersteller behält sich das Recht vor, im Zuge der technischen Weiterentwicklung, technische Eigenschaften ohne Vorankündigung zu ändern. - Le fabricant dans le but d'améliorer constamment ses produits, se réserve le droit d'apporter des modifications sans préavis. - El fabricante, en el marco de la mejora constante de sus productos, se reserva el derecho de aportar modificaciones sin previo aviso.